

Универсални

# MaxiFit

Широк толеранс  
Механични Тръбни Фитинги

ВЕЧЕ И  
MaxiFit  
Plus

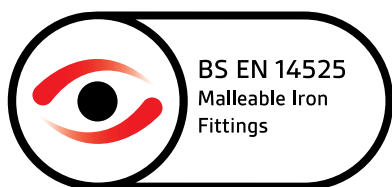

ПИОНЕРИ В ТРЪБНИТЕ РЕШЕНИЯ

**CRANE**

BUILDING SERVICES & UTILITIES



## Гъвкави решения за тръбни връзки

Универсалните куплунг жиба MaxiFit са проектирани за монтаж върху тръби с различен външен диаметър. Един фитинг може да свърже голямо разнообразие от тръбни материали, като стомана, дуктилен и сив чугун, стъклопласт (GRP) и азбестоциментови тръби. Гамата включва следните модели

- MaxiFit Plus – DN50 – DN150
- MaxiFit small diameter – DN40 – DN300
- MaxiFit large diameter – DN350 – DN700

Гамата на MaxiFit е проектирана и произведена съгласно системата за управление на качеството BS EN ISO 9001 и отговаря на английските наредби за водоснабдяване, както и BS EN 14525, размерите от DN40 до DN300 са независимо тествани от BSI, за да се потвърди, че отговарят на този стандарт.

### Широк толеранс

С толеранс на фитинга до 34 мм на външния диаметър, не само олеснява инсталацията, но и може да редуцира нуждата от скъпи и времеемки проби, редуцира нуждата от стокони наличности. MaxiFit е адаптивно и икономично решение за повечето тръбни връзки.

Всички продукти в обхвата са тествани на 24 bar за вода (9 bar за газ) и са подходящи за 16 bar работно налягане за вода (6 bar за газ).

### Широка гама

Широката гама е налична от DN40 до DN700 и включва MaxiFit куплунги и MaxiFit Xtra куплунг с удължено тяло, MaxiStep редуциращ куплунг, MaxiDaptor фланшов адаптор, MaxiCap, MaxiThread Капачка и MaxiFit големи диаметри куплунги и фланшови адаптори.

### Бърз и ефикасен монтаж

Разнообразният обхват е предварително сглобен с иновативното уплътнение, което има „плъзгащи се лесно“ ребра, които редуцират триенето върху повърхността на тръбата в горния толеранс на фитинга, осигурявайки максимално уплътнение, дори върху силно корозирани тръби. За да се затегнат болтовете с фиксирани глави е нужен само обикновен гаечен ключ, независимо от размера на фитинга. MaxiFit Plus гамата позволява по-добър достъп до болтовете при монтаж, дори при тежки условия в изкопа.



### Тръбни материали



# MaxiFit Plus Гама

## Предимства на дизайна

### Оптимизиран дизайн на уплътнението

Уникалното уплътнение, с отличителните вътрешни ребра осигурява „плъзгащ се лесно“ монтаж за максимално уплътняване дори и на силно корозирани тръби.

### Отлична корозо- и ударо устойчивост

Покрити с черен „Рилсън Найлон 11“, който има отлична устойчивост на удар, корозия, химични и климатични влияния. Има също така много добра термична стабилност и възможност да акомодира удари.



### Гъвкава форма

Огънатият край на кожата оформя дълбока камера на уплътнението, която осигурява максимално лесен монтаж върху тръбата.



### Лесен монтаж

Уникална 3 болтова система за по-бърза и лесна инсталация дори в тесен изкоп с помощта ръчни инструменти.

## Ползи за клиента

- ▶ Уникалният дизайн от 3 болта, който позволява бърза инсталация е наличен за размери DN65, DN80 и DN100.
- ▶ MaxiFit Plus предлага по-добро предаване на въртящия момент.
- ▶ Лесен достъп до болтовете, особено при монтаж в тесни изкопи.
- ▶ Проектирани за очакван живот от 50 години, доказан чрез „ускорен тест за състаряване“, при който продуктът се подлага на работното налягане при 80°C за 1000 часа.
- ▶ По-лек продукт за по-лесно боравене, съхранение и транспортиране, като по този начин се намаляват разходите. MaxiFit Plus се предлага в размери от DN50 до DN150.
- ▶ Широкият толеранс позволява намалени складови наличности.
- ▶ Всички модели акомодират аксиалност между тръбите, което позволява нормалното движение на тръбите породени от земните намествания\*

### Забележка:

\*Аксиалност – Кулпунгите и редуциращите кулпунги позволяват до 6° аксиално изместване. Фланшови адаптори: позволяват до 3° аксиално изместване;

Тези стойности са калкулирани при използването на кулпунги за максималния допустим външен диаметър на тръбата. По-големи стойности на аксиалност са постижими, когато кулпунга се монтира на тръба с външен диаметър по-малък от максимално допустимия.

# MaxiFit Plus DN50 – DN150

## Спецификация

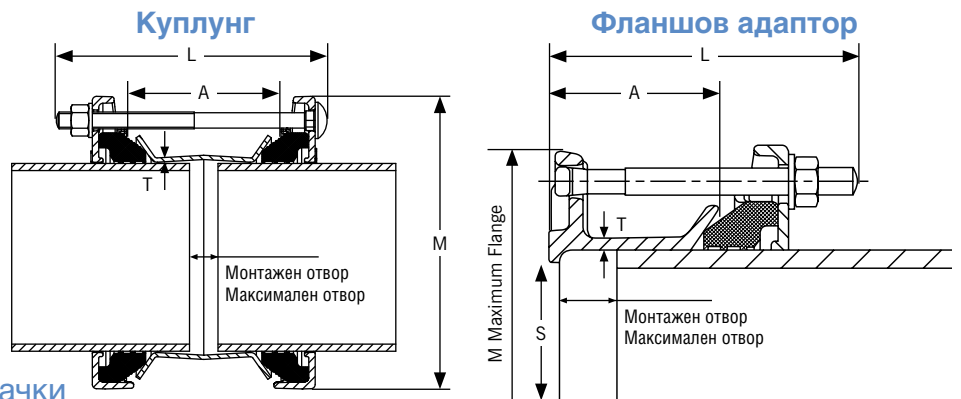

### MaxiFit Plus Куплунги и Капачки

Номинален размер (mm)	Обхват (mm)		Диаметър (mm) M	Външна дължина (mm) L	Дължина на тялото x Дебелина (A) x (T)	Тяло	Монтажен отвор (mm)		Болтове № диам. x дължина	Шаблон на уплътнението	Тегло (kg)	Възможност за MaxiCap
	Мин	Макс					Мин	Макс				
DN50	57	74	154.5	190	95 x 3	Стомана	20	40	4-M12x180	12392/1	2.7	✓
DN65	63	85	173.5	190	95 x 4.5	Дуктилен чугун	20	40	3-M12x180	12392/2	3.6	✓
DN65	63	85	173.5	190	95 x 3	Стомана	20	40	3-M12x180	12392/2	3.2	✓
DN80	85	107	195.5	190	95 x 4.5	Дуктилен чугун	20	40	3-M12x180	12392/3	4.1	✓
DN80	85	107	195.5	190	95 x 3	Стомана	20	40	3-M12x180	12392/3	3.7	✓
DN100	107	132	224.5	190	95 x 4.5	Дуктилен чугун	20	40	3-M12x180	12392/4	5.0	✓
DN100	107	132	224.5	190	95 x 3	Стомана	20	40	3-M12x180	12392/4	4.5	✓
DN125	132	158	254.5	190	95 x 3	Стомана	20	40	4-M12x180	12392/6	5.2	✓
DN150	158	184	280.5	190	95 x 3	Стомана	20	40	4-M12x180	12392/7	6	✓

### MaxiFit Plus Фланшов адаптор

Номинален размер (mm)	Обхват (mm)		Диаметър (mm) M	Отвор (mm) S	Външна дължина (mm) L	Дължина на тялото x Дебелина (A) x (T)	Разпробивка на фланеца	Монтажен отвор (mm)		Болтове № диам. x дължина	Шаблон на уплътнението	Тегло (kg)
	Мин	Макс						Мин	Макс			
DN65	63	85	196.9	75	124	75 x 5	60 PN10:16, 65 PN10:16, 80 PN10:16, 3" BS10 Table ADE, 2.5" ANSI125/150, 3" ANSI125/150, 80 AS2129 CD, 80 AS4087 16	20	40	3-M12 x 115	12392/2	3.6
DN80	85	107	202.5	101	124	75 x 5	80 PN10:16, 3" ANSI125/150, 3.5" BS10 Table AD, 3.5" BS10 Table E	20	40	3-M12 x 115	12392/3	3.8
DN100	107	132	228	121	134	75 x 5	100 PN10:16, 4" BS10 Table AD, 4" BS10 Table E, 4" AWWAC207 D 100 AS2129 CD, 100 AS4087 16, 4" ANSI150	20	40	3-M12 x 125	12392/4	4.7

#### Забележка:

За други размери фланшови адаптори, посетете раздел MaxiDapter фланшови адаптори.

\*Аксиалност - Куплунги и редуциращи куплунги: позволяват максимум до 6° аксиално изместване. Фланшови адаптори: позволяват до 3° аксиално изместване;

тези стойности са калкулирани при използването на куплунги за максималният допустим външен диаметър на тръбата. По-големи стойности на аксиалност са постижими, когато куплунга се монтира на тръба с външен диаметър по-малък от максимално допустимия.

\*\* Докато моделите на пробване са съвместими със стандартите, посочени в таблицата по-горе, номиналното работно налягане на MaxiDapter е 16 bar за вода и 6 bar за газ.

## Материали и Стандарти

#### Краен пръстен и тяло на адаптора

Дуктилен чугун, съгласно BS EN 1563 символ EN GJS-450-10

#### Централно тяло

Материалът на централното тяло е валцувана стомана, съгласно BS EN10025-2 клас S275

Или Дуктилен чугун, съгласно BS EN 1563 символ EN GJS-450-10

Отговарящ на EN 14525

#### Уплътнение

EPDM смес клас E по BS EN 681-1, Тип WA, VC

NBR смес клас G по BS EN 682, Тип G

#### T-болтове/Болтове

Стандартно – Стомана по BS EN ISO 898-1 клас 4.8

Опция – Неръждаема стомана по BS EN ISO 3506-1: скала A4 клас 50

#### Усилие за затягане на болтовете/гаечен ключ

Усилие на болтовете 55-65 Nm, гаечен ключ A/F 19mm

#### Гайки/Шайби

Гайки

Стандарт – Стомана по Steel to BS EN 4190 Скала 4

Опция – Неръждаема стомана по BS EN ISO 3506-2: скала A4 клас 80

Пълната гама MaxiFit се състои от:

MaxiFit Plus  
MaxiFit  
MaxiFit Xtra  
MaxiStep  
MaxiDapter  
MaxiFit Големи Диаметри  
MaxiCap  
MaxiThread Капачки

За повече информация посетете:  
[www.vikingjohnson.com](http://www.vikingjohnson.com)

## Предимства на продукта

### Оптимизиран дизайн на уплътнението

Уникалното уплътнение, с отличителните вътрешни ребра осигурява „плъзгащ се лесно“ монтаж за максимално уплътняване дори и на силно корозирани тръби.

### Отлична корозо- и ударо устойчивост

Покрити с черен „Рилсън Найлон 11“, който има отлична устойчивост на удар, корозия, химични и климатични влияния. Има също така много добра термична стабилност и възможност да акомодира удари.

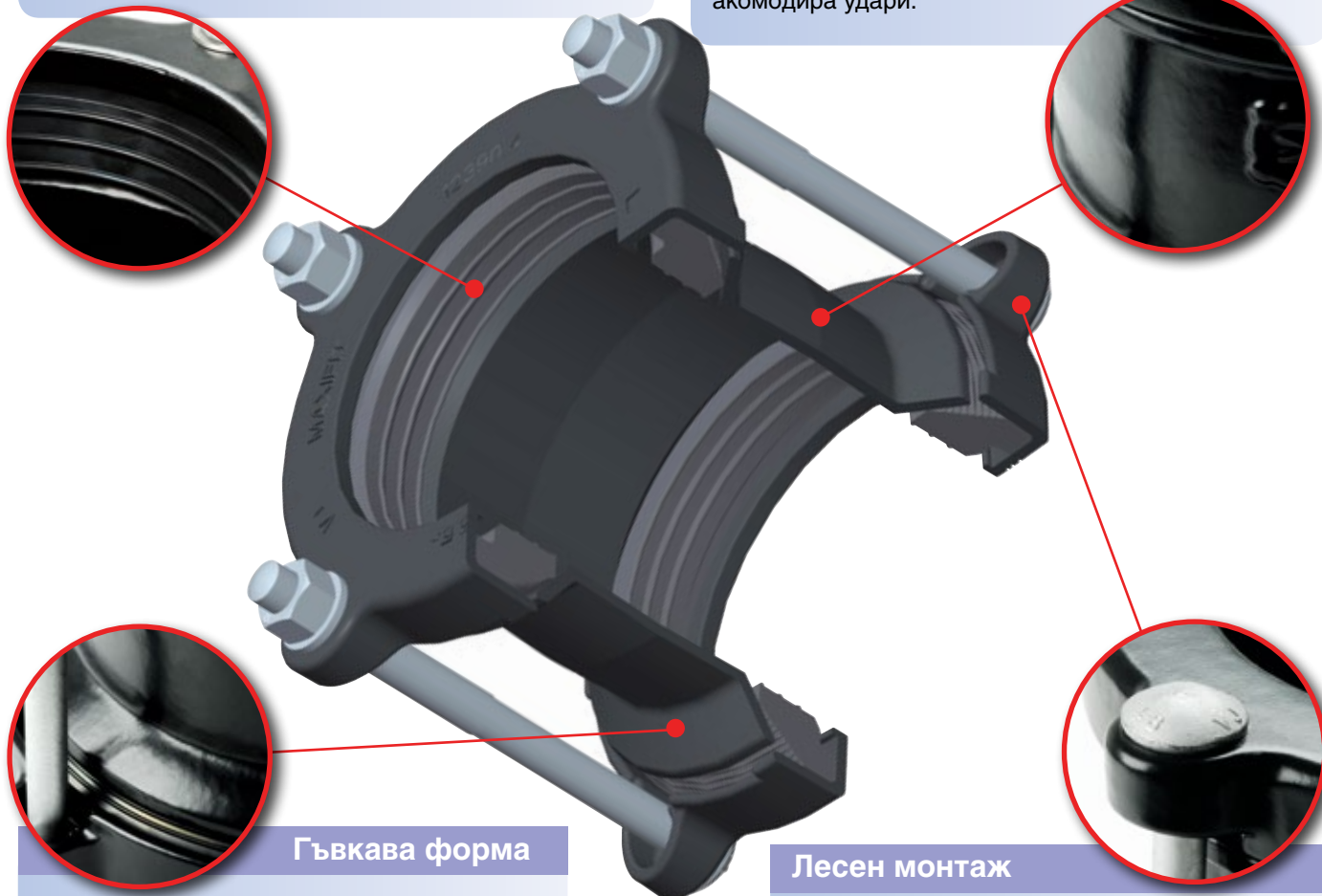

### Гъвкава форма

Огънатият край на кожата оформя дълбока камера на уплътнението, която осигурява максимално лесен монтаж върху тръбата.

### Лесен монтаж

Фиксираните невъртящи се глави на болтовете имат нужда само от ключ, за да бъдат въведени в експлоатация.

## Предимства за клиента

- ▶ Проектирани за очакван живот от 50 години, доказан чрез „ускорен тест за състаряване“, при който продуктът се подлага на работното налягане при 80°C за 1000 часа.
- ▶ Широкият толеранс позволява намалени складови наличности.
- ▶ Всички модели акомодират аксиалност между тръбите, което позволява нормалното движение на тръбите породени от земните намествания. Куплунгите и редуциращите куплунги позволяват до 6° аксиално изместване. Фланшовите адаптори позволяват до 3° аксиално изместване.

# MaxiFit, MaxiFit Xtra & MaxiStep

## Предимства на продукта

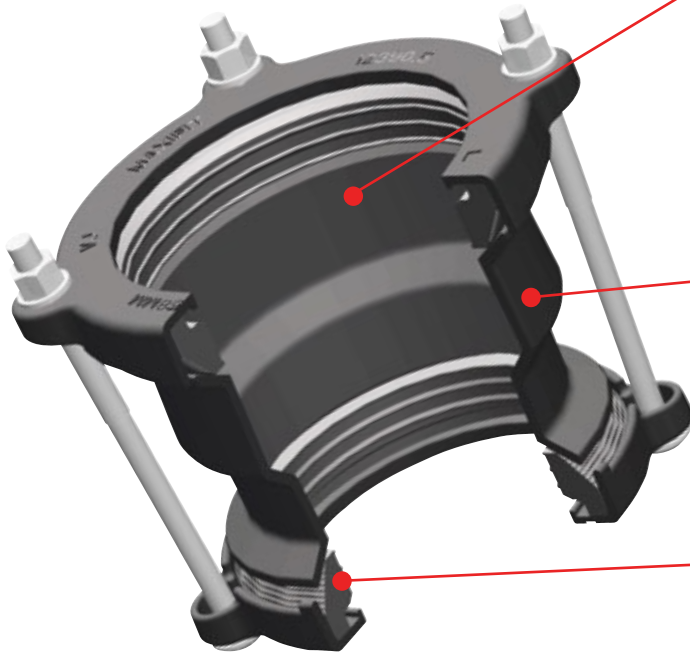

### Лесен монтаж

С възможност за стандартна или дълга версия, MaxiFit Xtra улесняват инсталацията, позволявайки по-голямо разстояние между тръбите и по-голяма монтажна зона. Уплътняващи зад корозирания край на тръбата, за да се създаде сигурен и дълготраен ремонт.

### Отличен продукт за поправка

MaxiStep редуциращ куплунг е проектиран за връзка на тръби с различен външен номинален диаметър, улеснявайки инсталацията при ремонт или подмяна на стари тръби с нова.

### Акомодира тръбни движения

Всички модели акомодират аксиалност между тръбите, което позволява нормалното движение на тръбите породени от земните намествания. Куплунгите и редуциращите куплунги позволяват до 6° аксиално изместване.

# MaxiDaptor

## Предимства на продукта

### Максимална гъвкавост

Всички фланци притежават мулти разпробивка, вкл. BS EN 1092-1, ISO 7005 1:1992, (PN10/16), BS10: 1962 (Table ADE), ANSI/AWWA.

### Изключителни уплътняващи възможности

Фланците притежават разширена уплътняваща повърхност.

### Акомодира тръбни движения

Всички модели акомодират аксиалност между тръбите, което позволява нормалното движение на тръбите, породени от земните намествания. Фланшовите адаптори позволяват до 3° аксиално изместване.

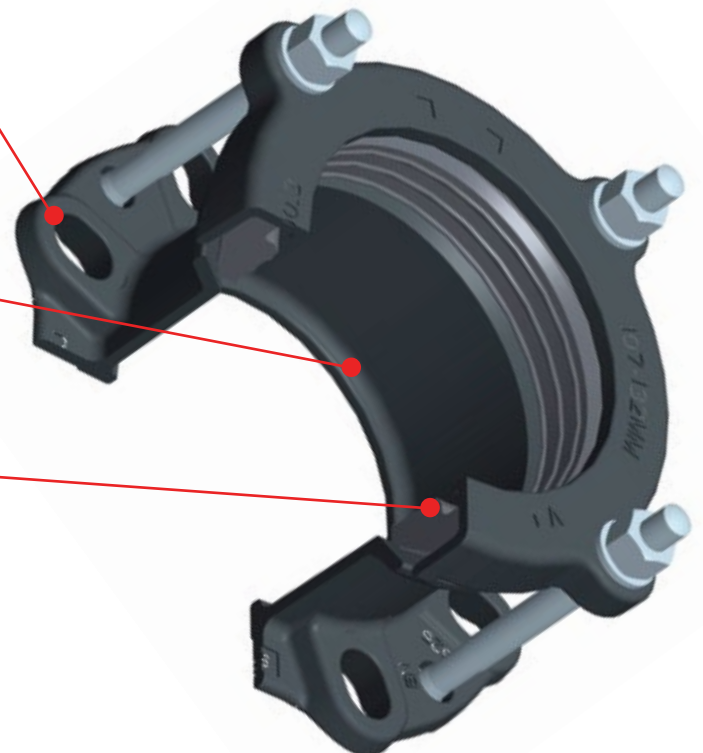

# MaxiFit & MaxiFit Xtra Куплунги и Капачки

## Спецификация

Работно налягане= 16 bar (вода)  
6 bar (газ)

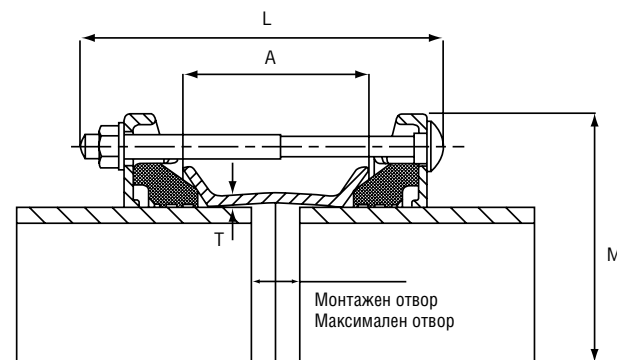

## Куплунги

### Куплунги – Стандартно тяло (MaxiFit)

Номинален размер (mm)	Обхват (mm)		Диаметър (mm)		Външна дължина (mm) L	Дължина на тялото x Дебелина		Монтажен отвор (mm)	Болтове № диам. x дължина	Шаблон на уплътнението №	Тегло (kg)	Възможност за MaxiCap	Максимално резбово отклонение	Възможност за MaxiFit Plus
	Мин	Макс	M	L		(A) x (T)	Мин							
DN40	47.9	59.5	149.5	190.0	100.0 x 4.5	20.0	40.0	2-M12 x 180	1637	3.1				
DN50	57.0	74.0	154.5	190.0	95.0 x 4.5	20.0	40.0	4-M12 x 180	12392/1	3.0	✓	1"	✓	
DN65	63.0	85.0	173.5	190.0	95.0 x 4.5	20.0	40.0	4-M12 x 180	12392/2	3.6	✓	1"	✓	
DN80	85.0	107.0	195.5	190.0	95.0 x 4.5	20.0	40.0	4-M12 x 180	12392/3	4.1	✓	2"	✓	
DN100	107.0	132.0	224.5	190.0	95.0 x 4.5	20.0	40.0	4-M12 x 180	12392/4	5.0	✓	2"	✓	
DN125	132.0	158.0	254.5	190.0	95.0 x 5.0	20.0	40.0	4-M12 x 180	12392/6	6.1	✓	2"	✓	
DN150	158.0	184.0	280.5	190.0	95.0 x 5.0	20.0	40.0	4-M12 x 180	12392/7	7.0	✓	2"	✓	
DN175	189.0	212.0	306.5	230.0	130.0 x 5.0	25.0	50.0	4-M12 x 220	12392/9	9.4	✓	2"		
DN200	218.0	244.0	342.5	230.0	130.0 x 5.0	25.0	50.0	4-M12 x 220	12392/10	10.9	✓	2"		
DN225	243.0	269.0	367.5	230.0	130.0 x 5.0	25.0	50.0	6-M12 x 220	12392/11	12.4	✓	2"		
DN250	266.0	295.0	399.5	230.0	130.0 x 5.0	25.0	50.0	6-M12 x 220	12392/12	14.6	✓	2"		
DN300	315.0	349.0	462.5	230.0	130.0 x 5.0	25.0	50.0	8-M12 x 220	12392/14	19.4	✓	2"		

### Куплунги – Дълго тяло (MaxiFit Xtra)

DN50	57.0	74.0	154.5	285.0	200.0 x 5.5	20.0	140.0	4-M12 x 275	12392/1	4.6	✓	1"		
DN65	63.0	85.0	173.5	285.0	190.0 x 5.5	20.0	130.0	4-M12 x 275	12392/2	5.2	✓	1"		
DN80	85.0	107.0	195.5	285.0	200.0 x 5.5	20.0	140.0	4-M12 x 275	12392/3	6.3	✓	2"		
DN100	107.0	132.0	224.5	285.0	190.0 x 5.5	20.0	130.0	4-M12 x 275	12392/4	7.2	✓	2"		
DN125	132.0	158.0	254.5	285.0	190.0 x 6.0	20.0	130.0	4-M12 x 275	12392/6	9.0	✓	2"		
DN150	158.0	184.0	280.5	285.0	190.0 x 6.0	20.0	130.0	4-M12 x 275	12392/7	10.3	✓	2"		
DN175	189.0	212.0	306.5	285.0	190.0 x 6.0	25.0	110.0	4-M12 x 275	12392/9	12.1	✓	2"		
DN200	218.0	244.0	342.5	285.0	190.0 x 6.0	25.0	110.0	4-M12 x 275	12392/10	14.1	✓	2"		
DN225	243.0	269.0	367.5	350.0	250.0 x 6.0	25.0	165.0	6-M12 x 340	12392/11	18.6	✓	2"		
DN250	266.0	295.0	399.5	350.0	250.0 x 6.0	25.0	165.0	6-M12 x 340	12392/12	21.4	✓	2"		
DN300	315.0	349.0	462.5	350.0	240.0 x 6.0	25.0	155.0	8-M12 x 340	12392/14	27.0	✓	2"		

## Материали и Стандарти

**Краен пръстен и тяло на адаптора/централно тяло**  
Дуктилен чугун, съгласно BS EN 1563 символ EN GJS-450-10

**Уплътнение**  
EPDM смес скала E по BS EN 681-1, Туре WA, WC  
NBR смес скала G BS EN 682, Туре G

**T болтове/Болтове**  
Неръждаема стомана по BS EN ISO 898-1 Клас 4.8

**Усилие за затягане на болтовете/гаечен ключ**  
Усилие на болтовете 55-65 Nm, гаечен ключ A/F 19mm

**Болтове**  
Стандарт - Стомана по BS EN ISO 898-1 Клас 4.8  
Опция - Неръждаема стомана по BS EN ISO 3506-1 Клас 50  
Гайки/Шайби  
Гайки  
Стандарт – Стомана по Steel to BS EN 4190 Скала 4  
Опция – Неръждаема стомана по BS EN ISO 3506-2: скала A4 клас 80

Полагат се всички усилия, за да се гарантира, че информацията, съдържаща се в тази публикация, е точна към момента на публикуването. Crane Ltd не поема отговорност за типографски грешки или пропуски, или за неправилно тълкуване на информацията в публикацията и си запазва правото да я променя без предизвестие.

# MaxiStep Редуциращи куплунги

## Спецификация

Работно налягане= 16 bar (вода)  
6 bar (газ)

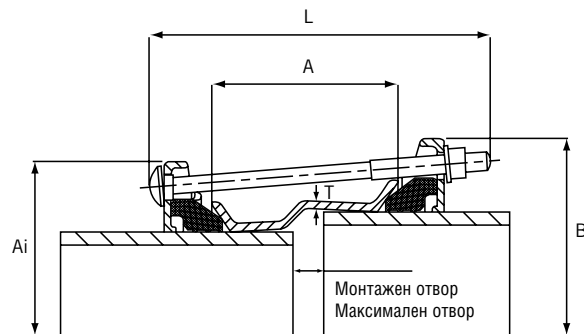

## Редуциращ куплунг

Номинален размер	Обхват (mm)		Диаметър (mm)		Външна дължина (mm)	Дължина на тялото x Дебелина	Монтажен отвор (mm)	Болтове № диам. x дължина	Шаблон на уплътнението №		Тегло (kg)			
	Мин	Макс	Мин	Макс					Малък край	Голям край				
50/65	57.0	74.0	63.0	85.0	154.5	173.5	210.0	110.0 x 4.5	20.0	40.0	4-M12 x 200	12392/1	12392/2	3.5
50/80	57.0	74.0	85.0	107.0	154.5	195.5	210.0	110.0 x 4.5	20.0	40.0	4-M12 x 200	12392/1	12392/3	3.9
65/80	63.0	85.0	85.0	107.0	173.5	195.5	210.0	110.0 x 4.5	20.0	40.0	4-M12 x 200	12392/2	12392/3	4.2
80/100	85.0	107.0	107.0	132.0	195.5	224.5	210.0	110.0 x 4.5	20.0	40.0	4-M12 x 200	12392/3	12392/4	4.8
100/125	107.0	132.0	132.0	158.0	224.5	254.5	220.0	120.0 x 4.5	20.0	40.0	4-M12 x 210	12392/4	12392/6	6.2
125/150	132.0	158.0	158.0	184.0	254.5	280.5	220.0	120.0 x 5.0	20.0	40.0	4-M12 x 210	12392/6	12392/7	7.2
150/175	158.0	184.0	189.0	212.0	280.5	306.5	230.0	130.0 x 5.0	25.0	50.0	4-M12 x 220	12392/7	12392/9	8.8
175/200	189.0	212.0	218.0	244.0	306.5	342.5	230.0	130.0 x 5.0	25.0	50.0	4-M12 x 220	12392/9	12392/10	10.4
200/225	218.0	244.0	243.0	269.0	342.5	367.5	230.0	130.0 x 5.0	25.0	50.0	6-M12 x 220	12392/10	12392/11	12.2
225/250	243.0	269.0	266.0	295.0	367.5	399.5	230.0	130.0 x 5.0	25.0	50.0	6-M12 x 220	12392/11	12392/12	13.7

## Материали и Стандарти

**Краен пръстен и адаптор на тялото/централно тяло**  
Дуктилен чугун, съгласно BS EN 1563 символ EN GJS-450-10

**Уплътнение**  
EPDM смес скала E по BS EN 681-1, Туре WA, WC  
NBR смес скала G BS EN 682, Туре G

**T болтове/Болтове**  
Неръждаема стомана по BS EN ISO 898-1 Клас 4.8

**Усилие за затягане на болтовете/гаечен ключ**  
Усилие на болтовете 55-65 Nm, гаечен ключ A/F 19mm

**Болтове**  
Стандарт - Стомана по BS EN ISO 898-1 Клас 4.8  
Опция - Неръждаема стомана по BS EN ISO 3506-1 Клас 50

**Гайки/Шайби**  
Гайки  
Стандарт – Стомана по Steel to BS EN 4190 Скала 4  
Опция – Неръждаема стомана по BS EN ISO 3506-2: скала A4 клас 80

Полагат се всички усилия, за да се гарантира, че информацията, съдържаща се в тази публикация, е точна към момента на публикуването. Crane Ltd не поема отговорност за типографски грешки или пропуски, или за неправилно тълкуване на информацията в публикацията и си запазва правото да я променя без предизвестие.



# MaxiDaptor Фланшов адаптор

## Спецификация

Работно налягане= 16 bar (вода)  
6 bar (газ)

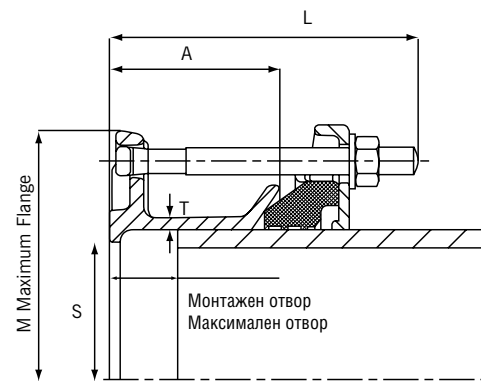

## Фланшов адаптор

Номинален размер	Обхват (mm)		Диаметър (mm)	Отвори (mm)	Външна дължина (mm)	Дължина на тялото x Дебелина (A) x (T)	Разпробивка на фланеца	Монтажен отвор (mm)		Болтове № диам. x дължина	Шаблон на уплътнението №	Тегло (kg)	Възможност за MaxiFit Plus
	Мин	Макс						М	S				
50	57.0	74.0	163.4	59.0	124.0	75.0 x 5.0	50 PN10:16, 2.5" BS10 Table ADE, 2" ANSI125/150	20.0	40.0	4-M12 x 115	12392/1	2.7	
65	63.0	85.0	196.9	75.0	124.0	75.0 x 5.0	60 PN10:16, 65 PN10:16, 80 PN10:16, 3" BS10 Table ADE, 2.5" ANSI125/150, 3" ANSI125/150 80 AS2129 CD, 80 AS4087 16	20.0	40.0	4-M12 x 115	12392/2	3.5	✓
80	85.0	107.0	202.5	101.0	124.0	75.0 x 5.0	80 PN10:16, 3" ANSI125/150, 3.5" BS10 Table AD, 3.5" BS10 Table E	20.0	40.0	4-M12 x 115	12392/3	3.7	✓
100	107.0	132.0	228.0	121.0	134.0	75.0 x 5.0	100 PN 10:16, 4" BS10 Table AD, 4" BS10 Table E, 4" AWWA C207 D, 100 AS2129 CD, 100 AS4087 16, 4" ANSI150	20.0	40.0	4-M12 x 125	12392/4	4.4	✓
125	132.0	158.0	281.5	150.0	134.0	75.0 x 5.0	125 PN10:16, 150 PN10:16 5" BS10 Table A, 5" BS10 Table DE, 6" BS10 Table A, 6" BS10 Table D, 6" BS10 Table E, 6" AWWA C207 D, 125 AS2129 CD, 150 AS2129 CD, 125 AS4087 16, 150 AS4087 16, 6" ANSI150	20.0	40.0	4-M12 x 125	12392/6	5.6	
150	158.0	184.0	281.2	173.0	134.0	75.0 x 5.0	150 PN10:16, 6" BS10 Table A, 6" BS10 Table D, 6" AWWA C207 D, 150 AS4087 16, 150 AS2129 CD, 6" ANSI150	20.0	40.0	4-M12 x 125	12392/7	6.0	
175	189.0	212.0	336.5	202.0	133.0	75.0 x 5.0	200 PN10:16, 8" BS10 Table AD, 8" AWWA C207 D, 200 AS2129 CD, 200 AS4087 16, 8" ANSI150	25.0	40.0	4-M12 x 125	12392/9	8.3	
200	218.0	244.0	337.8	225.0	134.0	75.0 x 5.0	200 PN10:16, 8" BS10 Table AD, 8" AWWA C207 D, 200 AS2129 CD, 8" ANSI150	25.0	40.0	4-M12 x 125	12392/10	8.3	
225	243.0	269.0	401.5	252.0	144.0	85.0 x 5.0	250 PN10:16, 250 AS4087 16	25.0	50.0	6-M12 x 135	12392/11	10.9	
250	266.0	295.0	402.1	277.0	146.0	85.0 x 5.0	250 PN10:16, 250 AS4087 16	25.0	50.0	6-M12 x 135	12392/12	11.4	
300	315.0	349.0	457.8	329.0	155.0	100.0 x 5.0	300 PN10:16, 12" BS10 Table D, 300 AS2129 CD	25.0	60.0	6-M12 x 145	12392/14	14.8	

## Материали и Стандарти

**Краен пръстен и адаптор на тялото/централно тяло**  
Дуктилен чугун, съгласно BS EN 1563 символ EN GJS-450-10

**Уплътнение**  
EPDM смес скала E по BS EN 681-1, Туре WA, WC  
NBR смес скала G BS EN 682, Туре G

**T болтове/Болтове**  
Стандарт - Стомана по BS EN ISO 898-1 Клас 4.8  
Опция - Неръждаема стомана по BS EN ISO 3506-1 Клас 50

**Усилие за затягане на болтовете/гаечен ключ**  
Усилие на болтовете 55-65 Nm, гаечен ключ A/F 19mm

**Гайки/Шайби**  
Гайки  
Стандарт – Стомана по Steel to BS EN 4190 Скала 4  
Опция – Неръждаема стомана по BS EN ISO 3506-2: скала A4 клас 80

Полагат се всички усилия, за да се гарантира, че информацията, съдържаща се в тази публикация, е точна към момента на публикуването. Crane Ltd не поема отговорност за типографски грешки или пропуски, или за неправилно тълкуване на информацията в публикацията и си запазва правото да я променя без предизвестие.

Великобритания

# Проект Ходер Аквадукт

MaxiStep Редуциращ Куплунг – DN700

## Проект

Схема за пре-облицоване и почистване - 28-километровият акведукт Hodder първоначално е бил построен през 1925 г. от Flyde Water Board за снабдяване с вода на Blackpool от резервоара Stocks.

## Клиент

United Utilities



# MaxiFit Голям Диаметър

## Предимства на продукта

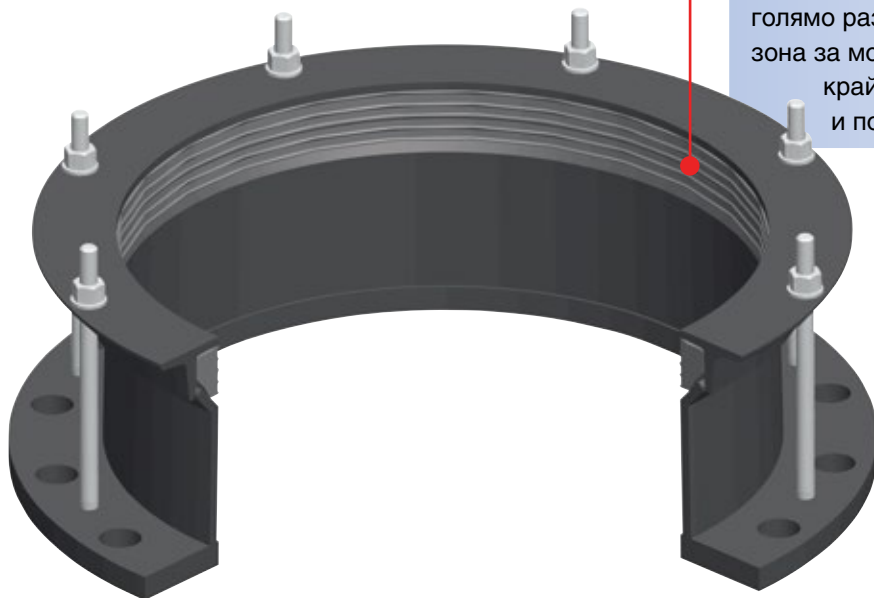

### Лесен за монтаж

Всички големи диаметри MaxiFit, MaxiStep и MaxiDaptor продукти (DN350 – DN700) имат удължени козуси като стандарт. Това е голямо предимство на инсталацията, позволявайки по-голямо разстояние между тръбите и по-голяма зона за монтаж уплътнявайки зад корозирания край на тръбата, създавайки надежден и постоянен захват.



# MaxiCap и MaxiThread Капачки

## Предимства на продукта

Превръща продукта в капачка за тестване или в затваряща капачка, трябва да има придържаща опора, за да се предотвратят движения под налягане.

Като алтернатива, MaxiCap позволява връзка между тръби с гладък край и резбован край.

### Двойна цел

MaxiCap капачката пасва на вътрешния пръстен на единия край на MaxiFit и може да бъде разпробита, формирайки изход (2" в зависимост от размера).

### Позволява тест на място

Превръща продукта в капачка за тестване или в затваряща капачка, трябва да има придържаща опора, за да се предотвратят движения под налягане.

### Връзка към резбовани тръби

MaxiThread резбованите капачки са проектирани да осигурят връзка между тръби с плосък край и резбовани такива. Възможни са отклонения от 1", 1,25" и 1,5". Конструирани са от тяло на MaxiFit с един стандартен край и един резбован.

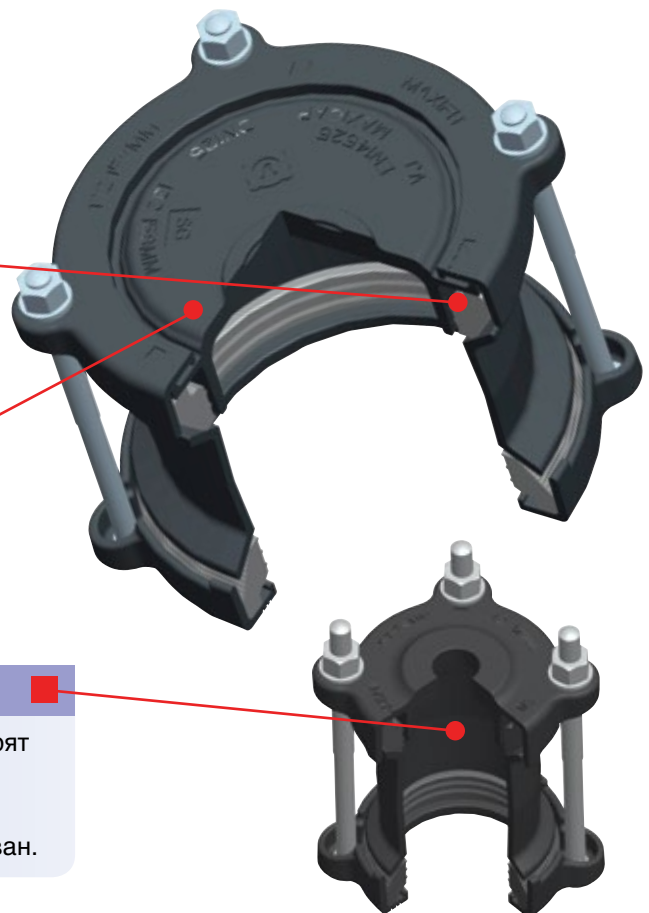

# Великобритания

# South East Water

MaxiFit Куплунг - DN500



## Проект

Куплунгите MaxiFit се използват за аварийен ремонт на главен водопровод в Canterbury. Това предотврати оставянето на хиляди жители без вода или с ниско налягане на водата.

## Клиент

South East Water





# Разнообразни решения за тръбни връзки

Гамата от универсални куплунг жиба MaxiFit представя най-новото в технологиите за механично свързване на тръби. Продуктите MaxiFit са проектирани да бъдат монтирани върху тръби с различен външен диаметър. Един фитинг е възможно да свърже голямо разнообразие от тръбни материали, като стомана, дуктилен и сив чугун, стъклопласт (GRP) и азбестоциментови тръби.

## Разнообразни решения

Голямото разнообразие от материали, за които куплунгите MaxiFit са подходящи, както и широкият толеранс, позволяват използването им при ремонтни дейности, при които част от тръбата трябва да бъде премахната и подменена.

Куплунгите MaxiFit лесно свързват тръби от различни материали, правейки връзката лесна, постоянна и надеждна, а широкият толеранс позволява да се поддържат на склад само няколко стратегически размера.

Лесно достъпните болтове на куплунгите MaxiFit Plus ги прави подходящия избор за монтаж в тесни изкопи.

## Бърза и ефикасна инсталация

Разнообразният обхват е предварително сглобен с иновативното уплътнение, което има „плъзгащи се лесно“ ребра, които редуцират триенето върху повърхността на тръбата при високия толеранс на фитинга, осигурявайки максимално уплътнение, дори върху силно корозирани тръбни повърхности. За да се затегнат болтовете с фиксирани глави е нужно само обикновен гаечен ключ. Тази функция позволява лесна и ефикасна инсталация дори при най-трудните външни условия.



## Тръбни материали

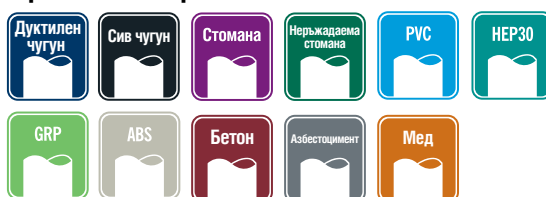

Use of limited lengths in repairs only



**\*Забележка:** Поради гъвкавия характер на пластмасовите тръби е необходима вътрешна подложка от нерждаема стомана, когато се използва за PE тръба или тънкостенна PVC, за да се предотврати прекомерна деформация на тръбата, която може да възникне, когато куплунга или фланшовия адаптор се монтират.



# Куплунги MaxiFit Голям Диаметър

## Спецификация

1=Тяло                    2=Краен пръстен  
3=Уплътнение        4=Болтове, гайки и шайби

Работно налягане = 16 bar (вода)  
6 bar (газ)

## Куплунг

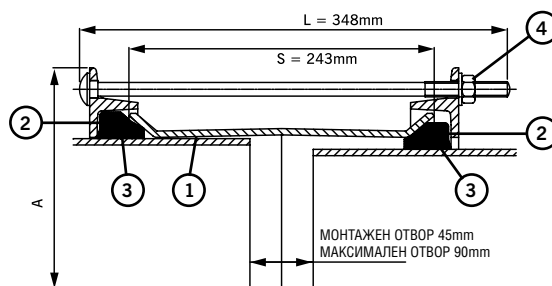

OD обхват		Размери	Шаблон на уплътнението №	Болтове № диам. x дължина	Тегло (kg)
Мин (mm)	Макс (mm)				
351.0	368.0	478.0	6002	8-M12 x 340	30.1
374.5	391.5	501.5	1659	8-M12 x 340	31.9
386.0	403.0	513.0	6035	8-M12 x 340	32.6
394.3	411.3	521.5	1766	8-M12 x 340	33.2
404.8	421.8	532.0	1767	8-M12 x 340	34.0
412.0	429.0	539.0	6023	10-M12 x 340	35.1
418.2	435.2	545.0	1784	8-M12 x 340	34.9
425.0	442.0	552.0	1662	8-M12 x 340	35.5
434.5	451.5	561.5	1768	10-M12 x 340	37.0
439.0	456.0	566.0	6036	10-M12 x 340	37.3
447.2	464.2	574.0	1769	10-M12 x 340	37.9
455.0	472.0	582.0	6003	10-M12 x 340	38.5
467.0	484.0	594.0	6073	10-M12 x 340	39.3
476.0	493.0	603.0	1770	10-M12 x 340	39.9
487.0	504.3	614.5	1771	10-M12 x 340	40.7
492.0	509.0	619.0	6037	10-M12 x 340	41.1
501.9	518.9	629.0	1772	10-M12 x 340	41.8
510.0	527.0	637.0	6004	10-M12 x 340	42.3
515.0	532.0	642.0	6024	10-M12 x 340	42.8
527.0	544.0	654.0	1773	12-M12 x 340	44.1
540.1	557.1	667.0	1774	10-M12 x 340	44.5
546.0	563.0	673.0	6038	12-M12 x 340	45.5
555.3	572.3	682.5	1775	12-M12 x 340	46.1
565.0	582.0	692.0	1776	12-M12 x 340	46.8
582.2	599.2	709.0	1777	12-M12 x 340	48.0
593.0	610.0	720.0	6021	12-M12 x 340	48.8
601.0	618.0	728.0	6020	12-M12 x 340	49.4
613.0	630.0	740.0	6019	12-M12 x 340	50.3
618.0	635.0	745.0	6025	12-M12 x 340	50.6
630.0	647.0	757.0	1778	14-M12 x 340	52.0
645.2	662.2	772.0	1779	14-M12 x 340	53.0
654.0	671.0	781.0	6039	14-M12 x 340	53.8
662.0	679.0	789.0	1780	14-M12 x 340	54.3
675.0	692.0	802.0	6005	14-M12 x 340	55.2
689.0	706.0	816.0	10511/49	14-M12 x 340	56.3
695.0	712.0	822.0	6063	14-M12 x 340	56.7
710.0	727.0	837.0	6075	14-M12 x 340	57.7

## Материали и Стандарти

### Централно тяло

Валцувана стомана, съгласно BS EN10025-2 клас S275

### Краен пръстен

Валцувана стомана, съгласно BS EN10025-2 клас S275

### Уплътнение

EPDM смес скала E по BS EN 681-1, Туре WA, в списъка на WRAS

### Усилие за затягане на болтовете / гаечен ключ

Усилие на болтовете 55-65 Nm, гаечен ключ A/F 19mm

### Покритие

Тяло и краен пръстен = Рилсън Найлон 11 по WIS 4-52-01 част 1

Болтове и гайки = Тефлоново по WIS 4-52-03

### Болтове, гайки и шайби

Болтове

Стандарт - Стомана по BS EN ISO 898-1 Клас 4.8

Опция - Неръждаема стомана по BS EN ISO 3506-1 Клас 50

Гайки

Стандарт - Стомана по Steel to BS EN 4190 Скала 4

Опция - Неръждаема стомана по BS EN ISO 3506-2: скала A4 клас 80

Шайби

Неръждаема стомана по BS 1449: Част 2 Клас 304 S15

Полагат се всички усилия, за да се гарантира, че информацията, съдържаща се в тази публикация, е точна към момента на публикуването. Crane Ltd не поема отговорност за типографски грешки или пропуски, или за неправилно тълкуване на информацията в публикацията и си запазва правото да я променя без предизвестие.

# MaxiStep голям диаметър редуциращ куплунг с монтажен пръстен

## Спецификация

1=Тяло на монтажен пръстен 2=Краен Пръстен  
3=Уплътнение 4=Шпилка, гайки и шайки

Работно налягане = 16 bar (вода)  
6 bar (газ)

## Редуциращ куплунг с монтажен пръстен

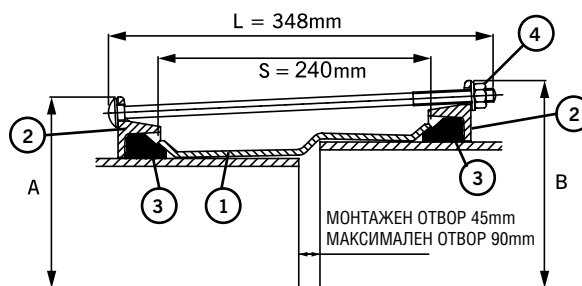

OD обхват				Шаблон на уплътнението №		Болтове № diam. x дължина	Размери		Тегло (kg)
Малък край		Голям край		Малък край	Голям край		Диаметър на крайния пръстен (mm)		
Мин (mm)	Макс (mm)	Мин (mm)	Макс (mm)				Малък край A (mm)	Голям край B (mm)	
374.5	391.5	394.3	411.3	1659	1766	8-M12 x 340	501.5	521.5	32.1
374.5	391.5	404.8	421.8	1659	1767	8-M12 x 340	501.5	532.0	32.4
374.5	391.5	418.2	435.2	1659	1784	10-M12 x 340	501.5	545.0	33.1
386.0	403.0	412.0	429.0	6035	6023	10-M12 x 340	513.0	539.0	33.6
394.3	411.3	418.2	435.2	1766	1784	10-M12 x 340	521.5	545.0	34.1
404.8	421.8	418.2	435.2	1767	1784	10-M12 x 340	532.0	545.0	34.7
404.8	421.8	425.0	442.0	1767	1662	10-M12 x 340	532.0	552.0	34.8
425.0	442.0	434.5	451.4	1662	1768	10-M12 x 340	552.0	561.5	36.3
425.0	442.0	447.2	464.2	1662	1769	10-M12 x 340	552.0	574.0	36.5
425.0	442.0	455.0	472.0	1662	6003	10-M12 x 340	552.0	582.0	36.6
439.0	456.0	467.0	484.0	6036	6073	10-M12 x 340	566.0	594.0	37.8
455.0	472.0	467.0	484.0	6003	6073	10-M12 x 340	582.0	594.0	38.7
476.0	493.0	487.3	504.3	1770	1771	10-M12 x 340	603.0	614.5	40.1
476.0	493.0	501.9	518.9	1770	1772	10-M12 x 340	603.0	629.0	40.4
476.0	493.0	510.0	527.0	1770	6004	10-M12 x 340	603.0	637.0	40.5
492.0	509.0	510.0	527.0	6037	6004	10-M12 x 340	619.0	637.0	41.4
492.0	509.0	527.0	544.0	6037	1773	12-M12 x 340	619.0	654.0	42.2
501.9	518.9	527.0	544.0	1772	1773	12-M12 x 340	629.0	654.0	42.8
510.0	527.0	527.0	544.0	6004	1773	12-M12 x 340	637.0	654.0	43.1
527.0	544.0	540.1	557.1	1773	1774	12-M12 x 340	654.0	667.0	44.3
527.0	544.0	555.3	572.3	1773	1775	12-M12 x 340	654.0	682.5	44.6
527.0	544.0	566.5	583.5	1773	1776	12-M12 x 340	654.0	693.5	44.8
527.0	544.0	573.0	590.0	1773	6129	12-M12 x 340	654.0	700.0	44.9
527.0	544.0	582.2	599.2	1773	1777	12-M12 x 340	654.0	709.0	45.1
546.0	563.0	590.5	607.5	6038	6074	12-M12 x 340	673.0	717.5	46.3
598.0	615.0	630.0	647.0	6130	1778	14-M12 x 340	725.0	757.0	50.3
601.0	618.0	630.0	647.0	6020	1778	14-M12 x 340	728.0	757.0	50.4
601.0	618.0	645.2	662.2	6020	1779	14-M12 x 340	728.0	772.0	50.7
618.0	635.0	630.0	647.0	6025	1778	14-M12 x 340	745.0	757.0	51.3
630.0	647.0	645.2	662.2	1778	1779	14-M12 x 340	757.0	772.0	52.3
630.0	647.0	654.0	671.0	1778	6039	14-M12 x 340	757.0	781.0	52.4
630.0	647.0	662.0	679.0	1778	1780	14-M12 x 340	757.0	789.0	52.6
630.0	647.0	675.0	692.0	1778	6005	14-M12 x 340	757.0	802.0	52.8
654.0	671.0	710.0	727.0	6039	6075	14-M12 x 340	781.0	837.0	54.7
733.0	750.0	741.0	758.0	10511/46	10511/51	16-M12 x 340	860.0	868.0	60.1

## Материали и Стандарти

### Тяло на монтажен пръстен

Мека стомана, съгласно BS EN10025-2 клас S275

Валцувана стомана, съгласно BS EN10025-2 клас S275

### Краен пръстен

Валцувана стомана, съгласно BS EN10025-2 клас S275

### Уплътнение

EPDM смес скала E по BS EN 681-1, Туре WA, в списъка на WRAS

### Усилие за затягане на болтовете / гаечен ключ

Усилие на болтовете 55-65 Nm, гаечен ключ A/F 19mm

### Покритие

Тяло и краен пръстен = Рилсън Найлон 11 по WIS 4-52-01 част 1

Болтове и гайки = Тефлоново по WIS 4-52-03

### Болтове, гайки и шайби

Болтове

Стандарт - Стомана по BS EN ISO 898-1 Клас 4.8

Опция - Неръждаема стомана по BS EN ISO 3506-1 Клас 50

Гайки

Стандарт - Стомана по Steel to BS EN 4190 Скала 4

Опция - Неръждаема стомана по BS EN ISO 3506-2: скала A4 клас 80

Шайби

Неръждаема стомана по BS 1449: Част 2 Клас 304 S15

Полагат се всички усилия, за да се гарантира, че информацията, съдържаща се в тази публикация, е точна към момента на публикуването. Crane Ltd не поема отговорност за типографски грешки или пропуски, или за неправилно тълкуване на информацията в публикацията и си запазва правото да я променя без предизвестие.

# MaxiStep Голям Диаметър Редуктивни Куплунги с Монтажен пръстен

## Спецификация

Работно налягане = 16 bar (вода)  
6 bar (газ)

1=Тяло на монтажния пръстен  
2=Краен Пръстен  
3=Уплътнение  
4=Шпилка, гайки и шайки

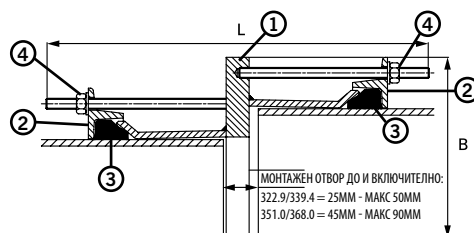

## Редуциращ куплунг с монтажния пръстен

OD обхват				Шаблон на уплътнението		Шпилки		Размери		Тегло (kg)
Малък край (mm)		Голям край (mm)		Малък край	Голям край	Малък край	Голям край	Външна	Външна	
Мин	Макс	Мин	Макс	Малък край	Голям край	№ диам. x дължина	№ диам. x дължина	Диаметър B (mm)	дължина (mm) L	
315.0	332.0	351.0	368.0	1738	6002	8-M12 x 125	8-M12 x 205	478	326	39.3
315.0	332.0	367.0	384.0	1738	6097	8-M12 x 125	8-M12 x 190	494	316	45.6
315.0	332.0	374.5	391.5	1738	1659	8-M12 x 125	8-M12 x 205	502	335	47.3
315.0	332.0	404.8	421.8	1738	1767	8-M12 x 125	8-M12 x 205	532	335	53.1
315.0	332.0	418.2	435.2	1738	1784	8-M12 x 125	10-M12 x 205	545	337	58.6
322.9	339.4	374.5	391.5	1657	1659	8-M12 x 125	8-M12 x 205	502	331	46.7
351.0	368.0	367.0	384.0	6002	6097	8-M12 x 205	8-M12 x 205	494	410	43.7
351.0	368.0	374.5	391.5	6002	1659	8-M12 x 205	8-M12 x 205	502	410	44.9
351.0	368.0	394.3	411.3	6002	1766	8-M12 x 205	8-M12 x 205	522	410	48.1
351.0	368.0	527.0	544.0	6002	1773	8-M12 x 205	12-M12 x 205	654	423	96.0
367.0	384.0	374.5	391.5	6097	1659	8-M12 x 205	8-M12 x 205	502	410	44.2
374.5	391.5	412.0	429.0	1659	6023	8-M12 x 205	10-M12 x 205	539	410	54.0
374.5	391.5	425.0	442.0	1659	1662	8-M12 x 205	10-M12 x 205	552	411	56.6
394.3	411.3	404.8	421.8	1766	1767	8-M12 x 205	8-M12 x 205	532	410	47.1
394.3	411.3	425.0	442.0	1766	1662	8-M12 x 205	10-M12 x 205	552	410	50.8
394.3	411.3	447.2	464.2	1766	1769	8-M12 x 205	10-M12 x 205	574	415	59.6
404.8	421.8	434.5	451.5	1767	1768	8-M12 x 205	10-M12 x 205	562	420	51.9
404.8	421.8	439.0	456.0	1767	6036	8-M12 x 205	10-M12 x 205	566	415	56.9
404.8	421.8	447.2	464.2	1767	1769	8-M12 x 205	10-M12 x 205	574	415	58.6
404.8	421.8	467.0	484.0	1767	6073	8-M12 x 205	10-M12 x 205	594	415	62.8
412.0	429.0	425.0	442.0	6023	1662	10-M12 x 205	10-M12 x 205	552	410	50.0
418.2	435.2	434.5	451.5	1784	1768	10-M12 x 205	10-M12 x 205	562	411	51.3
418.2	435.2	455.0	472.0	1784	6003	10-M12 x 205	10-M12 x 205	582	415	59.4
425.0	442.0	476.0	493.0	1662	1770	10-M12 x 205	10-M12 x 205	603	411	63.2
425.0	442.0	487.0	504.0	1662	1771	10-M12 x 205	10-M12 x 205	615	411	65.7
425.0	442.0	527.0	544.0	1662	1773	10-M12 x 205	12-M12 x 205	654	392	81.6
425.0	442.0	555.3	572.3	1662	1775	10-M12 x 205	10-M12 x 205	683	421	92.3
425.0	442.0	565.0	582.0	1662	1776	10-M12 x 205	12-M12 x 205	692	422	95.9
439.0	456.0	527.0	544.0	6036	1773	10-M12 x 205	12-M12 x 205	654	419	78.7
447.2	464.2	476.0	493.0	1769	1770	10-M12 x 205	10-M12 x 205	603	410	56.7
447.2	464.2	487.0	504.3	1769	1771	10-M12 x 205	10-M12 x 205	615	415	63.7
447.2	464.4	455.0	472.0	1769	6003	10-M12 x 205	10-M12 x 205	582	411	52.9
476.0	493.0	527.0	544.0	1770	1773	10-M12 x 205	12-M12 x 205	654	415	69.7
492.0	509.0	555.3	572.3	6037	1775	10-M12 x 205	12-M12 x 205	683	416	76.1
501.9	518.9	540.1	557.1	1772	1774	10-M12 x 205	12-M12 x 205	667	411	69.7
527.0	544.0	598.0	615.0	1773	6130	12-M12 x 205	12-M12 x 205	725	413	83.9
527.0	544.0	601.0	618.0	1773	6020	12-M12 x 205	12-M12 x 205	728	417	85.2
527.0	544.0	630.0	647.0	1773	1778	12-M12 x 205	14-M12 x 205	757	422	101.0
527.0	544.0	645.2	662.2	1773	1779	12-M12 x 205	14-M12 x 205	772	423	108.0
527.0	544.0	675.0	692.0	1773	6005	12-M12 x 205	14-M12 x 205	802	412	122.0
565.0	582.0	582.2	599.2	1776	1777	12-M12 x 205	12-M12 x 205	709	401	67.0
565.0	582.0	601.0	618.0	1776	6020	12-M12 x 205	12-M12 x 205	728	415	76.5
566.5	583.5	601.0	618.0	1776	6020	12-M12 x 205	12-M12 x 205	728	415	76.5
582.2	599.2	601.0	618.0	1777	6020	12-M12 x 205	12-M12 x 205	728	410	69.1
582.2	599.2	630.0	647.0	1777	1778	12-M12 x 205	14-M12 x 205	757	421	83.2
598.0	615.0	630.0	647.0	6130	1778	14-M12 x 205	14-M12 x 205	757	411	80.0
601.0	618.0	630.0	647.0	6020	1778	14-M12 x 205	14-M12 x 205	757	411	79.5
601.0	618.0	675.0	692.0	6020	6005	14-M12 x 205	14-M12 x 205	802	419	99.0
630.0	647.0	689.0	706.0	1778	10511/49	14-M12 x 205	14-M12 x 205	816	418	94.9
630.0	647.0	710.0	727.0	1778	6075	14-M12 x 205	14-M12 x 205	837	420	106.0

## Материали и Стандарти

### Тяло на монтажния пръстен

Мека стомана, съгласно BS EN10025-2 клас S275

Валцувана стомана, съгласно BS EN10025-2 клас S275

### Краен пръстен

Валцувана стомана, съгласно BS EN10025-2 клас S275

### Уплътнение

EPDM смес скала E по BS EN 681-1, Туре WA, в списъка на WRAS

### Усилие за затягане на болтовете / гаечен ключ

Усилие на болтовете 55-65 Nm, гаечен ключ A/F 19mm

### Покритие

Тяло и краен пръстен = Рилсън Найлон 11 по WIS 4-52-01 част 1

Болтове и гайки = Тефлоново по WIS 4-52-03

Полагат се всички усилия, да се гарантира, че информацията, съдържаща се в тази публикация, е точна към момента на публикуването. Crane Ltd не поема отговорност за типографски грешки или пропуски, или за неправилно тълкуване на информацията в публикацията и си запазва правото да я променя без предизвестие.

### Болтове, гайки и шайби

Болтове

Стандарт - Стомана по BS EN ISO 898-1 Клас 4.8

Опция - Нерждаема стомана по BS EN ISO 3506-1 Клас 50

Гайки

Стандарт - Стомана по Steel to BS EN 4190 Скала 4

Опция - Нерждаема стомана по BS EN ISO 3506-2: скала A4 клас 80

Шайби

Нерждаема стомана по BS 1449: Част 2 Клас 304 S15



# MaxiDaptor Голям диаметър фланшов адаптор PN10

## Спецификация

- 1=Тяло на монтажен пръстен  
2=Краен Пръстен  
3=Уплътнение  
4=Шпилка, гайки и шайки

Работно налягане = 16 bar (вода)  
6 bar (газ)

## Фланшов адаптор PN10

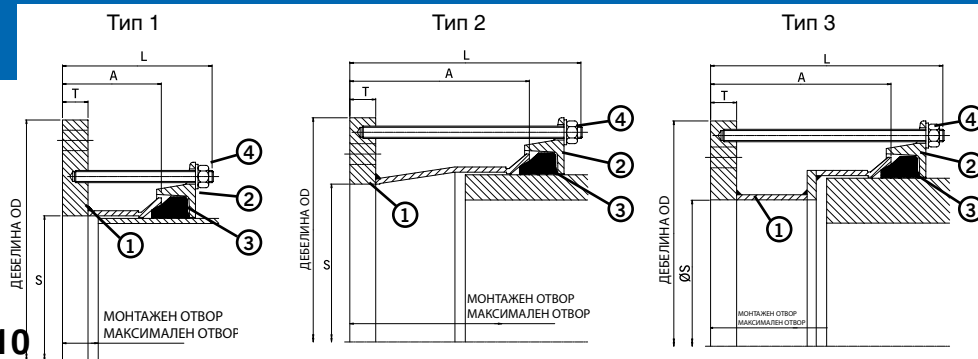

OD обхват		Детайли за фланеца									Шаблон на уплътнението №	Шпилки № диам. x дължина	Монтажен отвор		Тегло (kg)
Мин (mm)	Макс (mm)	№	Разпробиване	Диаметър на фланеца OD (mm)	Отвор на фланеца S (mm)	Дебелина на фланеца T (mm)	Тип	Дължина на централното тяло A (mm)	Външна дължина (mm) L	Мин (mm)			Макс (mm)		
351.0	368.0	300	PN10	478.0	300.0	18	3	205	298	6002	6-M12 x 290	130	153	36.6	
351.0	368.0	350	PN10	505.0	350.0	18	1	120	218	6002	8-M12 x 205	45	68	27.4	
351.0	368.0	350	PN10	505.0	370.0	18	1	120	218	6002	8-M12 x 205	45	68	28.9	
367.0	384.0	300	PN10	494.0	300.0	18	3	235	313	6097	6-M12 x 305	160	183	41.4	
367.0	384.0	350	PN10	505.0	350.0	18	1	120	213	6097	8-M12 x 205	45	68	29.5	
374.5	391.5	300	PN10	501.0	300.0	18	3	205	298	1659	6-M12 x 290	130	153	41.2	
374.5	391.5	350	PN10	505.0	350.0	18	1	120	213	1659	8-M12 x 205	45	68	29.8	
374.5	391.5	350	PN10	505.0	393.5	18	1	120	218	1659	8-M12 x 205	45	68	26.2	
374.5	391.5	400	PN10	565.0	393.5	25	1	120	218	1659	8-M12 x 205	45	68	39.4	
394.3	411.3	350	PN10	522.0	350.0	18	2	205	303	1766	8-M12 x 290	130	153	37.4	
394.3	411.3	350	PN10	505.0	397.5	18	2	205	303	1766	8-M12 x 290	130	153	33.5	
394.3	411.3	400	PN10	565.0	400.0	25	1	120	220	1766	8-M12 x 205	45	68	39.3	
394.3	411.3	400	PN10	565.0	413.5	25	1	120	220	1766	8-M12 x 205	45	68	37.6	
404.8	421.8	350	PN10	532.0	350.0	18	3	235	313	1767	8-M12 x 305	160	183	44.3	
404.8	421.8	400	PN10	565.0	400.0	18	1	120	213	1767	8-M12 x 205	45	68	33.4	
404.8	421.8	400	PN10	565.0	424.0	18	1	120	218	1767	8-M12 x 205	45	68	31.2	
418.2	435.2	400	PN10	565.0	400.0	18	1	120	213	1784	8-M12 x 205	45	68	33.8	
418.2	435.2	400	PN10	565.0	437.0	18	1	120	218	1784	8-M12 x 205	45	68	30.4	
425.0	442.0	350	PN10	552.0	350.0	18	3	235	313	1662	8-M12 x 305	160	183	48.5	
425.0	442.0	400	PN10	565.0	400.0	18	1	120	218	1662	8-M12 x 205	45	68	34.1	
425.0	442.0	400	PN10	565.0	444.0	18	1	120	218	1662	8-M12 x 205	45	68	30.0	
434.4	451.4	400	PN10	565.0	400.0	18	2	205	298	1768	8-M12 x 290	130	153	40.4	
434.4	451.4	400	PN10	565.0	448.0	18	2	205	298	1768	8-M12 x 290	130	153	35.9	
447.2	464.2	400	PN10	575.0	400.0	18	2	205	298	1769	8-M12 x 290	130	153	41.9	
447.2	464.2	400	PN10	575.0	448.0	18	2	205	298	1769	8-M12 x 290	130	153	37.4	
455.0	472.0	400	PN10	582.0	400.0	18	3	240	333	6003	8-M12 x 325	165	188	48.7	
455.0	472.0	450	PN10	615.0	450.0	23	1	120	213	6003	10-M12 x 205	45	68	42.0	
455.0	472.0	450	PN10	615.0	474.0	23	1	120	218	6003	10-M12 x 205	45	68	38.9	
467.0	484.0	400	PN10	594.0	400.0	23	3	205	303	6073	8-M12 x 290	130	153	54.7	
467.0	484.0	450	PN10	615.0	450.0	23	1	120	218	6073	10-M12 x 205	45	68	42.4	
476.0	493.0	400	PN10	603.0	400.0	23	3	240	338	1770	8-M12 x 325	170	193	60.6	
476.0	493.0	450	PN10	615.0	450.0	23	1	120	218	1770	10-M12 x 205	45	68	42.7	
476.0	493.0	450	PN10	615.0	495.0	23	1	120	218	1770	10-M12 x 205	45	68	36.7	
476.0	493.0	500	PN10	670.0	495.0	25	1	120	218	1770	10-M12 x 205	45	68	49.0	
487.3	504.3	400	PN10	615.0	400.0	23	3	245	338	1771	8-M12 x 325	170	193	63.8	
487.3	504.3	450	PN10	615.0	450.0	23	2	205	303	1771	10-M12 x 290	130	153	49.8	
487.3	504.3	450	PN10	615.0	499.0	23	2	205	303	1771	10-M12 x 290	130	153	43.2	

## Материали и Стандарти

### Тяло на фланшовия адаптор

Мека стомана по BS EN 10025-2 Клас S275

### Краен пръстен

Валцувана стомана по BS EN 10025-2 Клас S275

### Уплътнение

EPDM смес скала E по BS EN 681-1, Туре WA, в списъка на WRAS

### Усилие за затягане на болтовете/гаечен ключ

Усилие на болтовете 55-65 Nm, гаечен ключ A/F 19mm

### Покритие

Тяло и краен пръстен = Рилсън Найлон 11 по WIS 4-52-01 част 1

Болтове и гайки = Тефлоново по WIS 4-52-03

### Болтове, гайки и шайби

Болтове

Стандарт - Стомана по BS EN ISO 898-1 Клас 4.8

Опция - Неръждаема стомана по BS EN ISO 3506-1 Клас 50

Гайки

Стандарт - Стомана по Steel to BS EN 4190 Скала 4

Опция - Неръждаема стомана по BS EN ISO 3506-2: скала A4 клас 80

Шайби

Неръждаема стомана по BS 1449: Част 2 Клас 304 S15

Полагат се всички усилия, за да се гарантира, че информацията, съдържаща се в тази публикация, е точна към момента на публикуването. Crane Ltd не поема отговорност за типографски грешки или пропуски, или за неправилно тълкуване на информацията в публикацията и си запазва правото да я променя без предизвестие.

# MaxiDaptor Голям диаметър фланшов адаптор PN10

## Спецификация

- 1=Тяло на монтажен пръстен  
2=Краен Пръстен  
3=Уплътнение  
4=Шпилка, гайки и шайки

Работно налягане = 16 bar (вода)  
6 bar (газ)

## Фланшов адаптор PN10

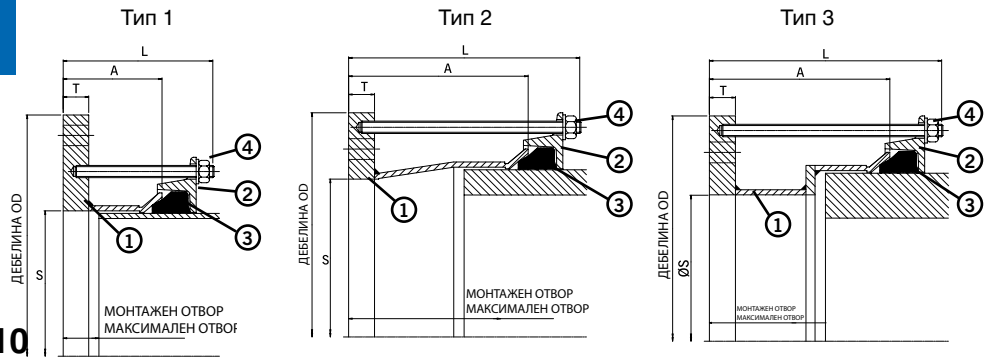

OD обхват		Детайли за фланеца									Шаблон на уплътнението №	Шпилки № диам. x дължина	Монтажен отвор		Тегло (kg)
Мин (mm)	Макс (mm)	№	Разпробиване	Диаметър на фланеца OD (mm)	Отвор на фланеца S (mm)	Дебелина на фланеца T (mm)	Тип	Дължина на централното тяло A (mm)	Външна дължина (mm) L	Мин (mm)			Макс (mm)		
487.3	504.3	500	PN10	670.0	500.0	23	1	120	218	1771	10-M12 x 205	45	68	46.4	
492.0	509.0	500	PN10	670.0	511.0	23	1	120	218	6037	10-M12 x 205	45	68	45.0	
501.9	518.9	450	PN10	630.0	450.0	23	2	205	303	1772	10-M12 x 290	130	153	52.3	
501.9	518.9	450	PN10	615.0	485.5	23	2	205	303	1772	10-M12 x 290	130	153	47.6	
501.9	518.9	500	PN10	670.0	500.0	23	1	120	218	1772	10-M12 x 205	45	68	47.0	
501.9	518.9	500	PN10	670.0	521.0	23	1	120	218	1772	10-M12 x 205	45	68	43.9	
510.0	527.0	450	PN10	637.0	450.0	23	2	205	303	6004	10-M12 x 290	130	153	53.9	
510.0	527.0	450	PN10	637.0	494.0	23	2	205	303	6004	10-M12 x 290	130	153	48.0	
510.0	527.0	500	PN10	670.0	500.0	23	1	120	220	6004	10-M12 x 205	45	68	47.2	
527.0	544.0	500	PN10	670.0	500.0	23	1	120	218	1773	10-M12 x 205	45	68	47.8	
527.0	544.0	500	PN10	670.0	546.0	23	1	120	218	1773	10-M12 x 205	45	68	47.1	
540.1	557.1	450	PN10	667.0	450.0	23	3	250	338	1774	10-M12 x 325	175	198	71.2	
540.1	557.1	500	PN10	670.0	500.0	23	2	205	303	1774	10-M12 x 290	130	153	55.0	
540.1	557.1	500	PN10	670.0	550.0	23	2	205	303	1774	10-M12 x 290	130	153	47.6	
555.3	572.3	500	PN10	684.0	500.0	23	2	205	303	1775	10-M12 x 290	130	153	58.2	
555.3	572.3	500	PN10	684.0	550.0	23	2	205	303	1775	10-M12 x 290	130	153	50.8	
566.5	583.5	500	PN10	694.0	500.0	23	2	205	303	1776	10-M12 x 290	130	153	60.5	
566.5	583.5	500	PN10	694.0	550.0	23	2	205	303	1776	10-M12 x 290	130	153	53.1	
582.2	599.2	500	PN10	709.0	500.0	23	3	205	303	1777	10-M12 x 290	130	153	72.6	
582.2	599.2	500	PN10	670.0	540.0	23	3	205	303	1777	10-M12 x 290	130	153	64.5	
582.2	599.2	600	PN10	780.0	600.0	25	1	120	218	1777	10-M12 x 205	45	68	59.1	
601.0	618.0	500	PN10	728.0	500.0	23	3	255	338	6020	10-M12 x 325	180	203	81.3	
601.0	618.0	600	PN10	780.0	600.0	25	1	120	218	6020	10-M12 x 205	45	68	59.8	
618.0	635.0	600	PN10	780.0	600.0	23	1	120	218	6025	10-M12 x 205	45	68	57.5	
630.0	647.0	600	PN10	780.0	600.0	23	1	120	218	1778	10-M12 x 205	45	68	58.0	
630.0	647.0	600	PN10	780.0	649.0	23	1	120	218	1778	10-M12 x 205	45	68	49.4	
645.2	662.2	600	PN10	780.0	600.0	23	2	205	303	1779	10-M12 x 290	130	153	66.8	
645.2	662.2	600	PN10	780.0	649.0	23	2	205	303	1779	10-M12 x 290	130	153	58.1	
662.0	679.0	600	PN10	790.0	600.0	23	2	205	298	1780	10-M12 x 290	130	153	69.3	
662.0	679.0	600	PN10	790.0	653.0	23	2	205	303	1780	10-M12 x 290	130	153	60.0	
675.0	692.0	600	PN10	802.0	600.0	23	2	205	303	6005	10-M12 x 290	130	153	72.3	
675.0	692.0	600	PN10	802.0	653.0	23	2	205	303	6005	10-M12 x 290	130	153	63.0	
689.0	706.0	600	PN10	816.0	600.0	23	3	260	338	10511/49	10-M12 x 325	185	210	90.3	
695.0	712.0	700	PN10	895.0	714.0	23	1	120	218	6063	12-M12 x 205	45	68	66.1	
699.0	716.0	700	PN10	895.0	718.0	23	1	120	218	10511/50	12-M12 x 205	45	68	65.5	

## Материали и Стандарти

### Тяло на фланшовия адаптор

Мека стомана по BS EN 10025-2 Клас S275

### Краен пръстен

Валцувана стомана по BS EN 10025-2 Клас S275

### Уплътнение

EPDM смес скала E по BS EN 681-1, Туре WA, в списъка на WRAS

### Усилие за затягане на болтовете/гаечен ключ

Усилие на болтовете 55-65 Nm, гаечен ключ A/F 19mm

### Покритие

Тяло и краен пръстен = Рилсън Найлон 11 по WIS 4-52-01 част 1  
Болтове и гайки = Тефлоново по WIS 4-52-03

### Болтове, гайки и шайби

#### Болтове

Стандарт - Стомана по BS EN ISO 898-1 Клас 4.8

Опция - Неръждаема стомана по BS EN ISO 3506-1 Клас 50

#### Гайки

Стандарт - Стомана по Steel to BS EN 4190 Скала 4

Опция - Неръждаема стомана по BS EN ISO 3506-2: скала A4 клас 80

#### Шайби

Неръждаема стомана по BS 1449: Част 2 Клас 304 S15

Полагат се всички усилия, за да се гарантира, че информацията, съдържаща се в тази публикация, е точна към момента на публикуването. Crane Ltd не поема отговорност за типографски грешки или пропуски, или за неправилно тълкуване на информацията в публикацията и си запазва правото да я променя без предизвестие.

# MaxiDaptor Голям диаметър фланшов адаптор PN10

## Спецификация

- 1=Тяло на монтажен пръстен  
2=Краен Пръстен  
3=Уплътнение  
4=Шпилка, гайки и шайки

Работно налягане = 16 bar (вода)  
6 bar (газ)

## Фланшов адаптор PN16

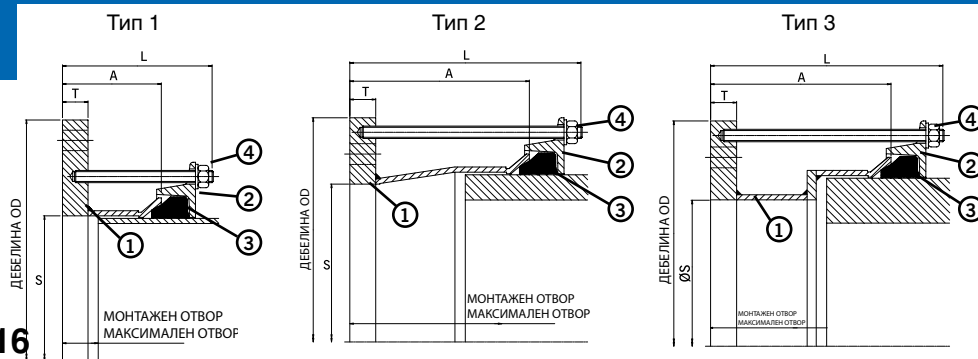

OD обхват		Детайли за фланеца									Шаблон на уплътнението №	Шпилки № диам. x дължина	Монтажен отвор		Тегло (kg)
Мин (mm)	Макс (mm)	№	Разпробиване	Диаметър на фланеца OD (mm)	Отвор на фланеца S (mm)	Дебелина на фланеца T (mm)	Тип	Дължина на централното тяло A (mm)	Външна дължина (mm) L	Мин (mm)			Макс (mm)		
348.5	365.5	350	PN16	520.0	367.5	18	2	120	218	6008	8-M12 x 205	45	68	28.5	
351.0	368.0	300	PN16	478.0	300.0	18	3	240	333	6002	6-M12 x 325	165	188	38.5	
351.0	368.0	300	PN16	478.0	329.0	18	3	240	333	6002	6-M12 x 325	165	188	36.5	
351.0	368.0	350	PN16	520.0	370.0	18	1	120	218	6002	8-M12 x 205	45	68	28.6	
374.5	391.5	300	PN16	502.0	300.0	18	3	240	333	1659	6-M12 x 325	160	183	43.1	
374.5	391.5	350	PN16	520.0	350.0	18	1	120	218	1659	8-M12 x 205	45	68	31.0	
374.5	391.5	350	PN16	520.0	393.5	18	1	120	218	1659	8-M12 x 205	45	68	27.5	
374.5	391.5	400	PN16	580.0	393.5	25	1	120	218	1659	8-M12 x 205	45	68	41.6	
394.3	411.3	350	PN16	522.0	350.0	18	2	205	298	1766	8-M12 x 290	130	153	37.1	
394.3	411.3	350	PN16	520.0	397.5	18	2	205	303	1766	8-M12 x 290	130	153	33.1	
394.3	411.3	400	PN16	580.0	413.5	25	1	120	220	1766	8-M12 x 205	45	68	39.8	
404.8	421.8	400	PN16	580.0	400.0	18	1	120	213	1767	8-M12 x 205	45	68	34.9	
404.8	421.8	400	PN16	580.0	424.0	18	1	120	218	1767	8-M12 x 205	45	68	32.8	
418.2	435.2	400	PN16	580.0	437.0	18	1	120	218	1784	8-M12 x 205	45	68	32.0	
425.0	442.0	400	PN16	580.0	400.0	18	1	120	218	1662	8-M12 x 205	45	68	35.7	
425.0	442.0	400	PN16	580.0	444.0	18	1	120	218	1662	8-M12 x 205	45	68	31.6	
434.4	451.4	400	PN16	580.0	448.0	18	2	205	303	1768	8-M12 x 290	130	153	37.4	
447.2	464.2	400	PN16	580.0	400.0	18	2	205	303	1769	8-M12 x 290	130	153	42.2	
447.2	464.2	400	PN16	580.0	448.0	18	2	205	303	1769	8-M12 x 290	130	153	37.7	
455.0	472.0	400	PN16	582.0	400.0	18	2	205	298	6003	8-M12 x 290	130	153	42.6	
455.0	472.0	450	PN16	640.0	450.0	23	1	120	218	6003	10-M12 x 205	45	68	46.0	
455.0	472.0	450	PN16	640.0	474.0	23	1	120	218	6003	10-M12 x 205	45	68	42.8	
462.5	479.5	400	PN16	590.0	440.0	25	2	205	303	10511/40	8-M12 x 290	130	153	45.7	
467.0	484.0	450	PN16	640.0	486.0	23	1	120	218	6073	10-M12 x 205	45	68	41.6	
476.0	493.0	400	PN16	603.0	400.0	23	3	255	338	1770	8-M12 x 325	180	203	60.8	
476.0	493.0	450	PN16	640.0	495.0	23	1	120	218	1770	10-M12 x 205	45	68	40.7	
487.3	504.3	450	PN16	640.0	506.5	23	1	120	218	1771	10-M12 x 205	45	68	39.4	
487.3	504.3	500	PN16	715.0	506.5	23	1	120	218	1771	10-M12 x 205	45	68	53.2	
501.9	518.9	450	PN16	640.0	485.5	23	2	205	303	1772	10-M12 x 290	130	153	48.7	
501.9	518.9	500	PN16	715.0	500.0	23	1	120	218	1772	10-M12 x 205	45	68	54.7	
501.9	518.9	500	PN16	715.0	521.0	23	1	120	218	1772	10-M12 x 205	45	68	51.7	
510.0	527.0	450	PN16	640.0	494.0	23	2	205	303	6004	10-M12 x 290	130	153	47.9	
510.0	527.0	500	PN16	715.0	500.0	23	1	120	218	6004	10-M12 x 205	45	68	54.9	
527.0	544.0	500	PN16	715.0	500.0	23	1	120	218	1773	10-M12 x 205	45	68	55.6	
527.0	544.0	500	PN16	715.0	546.0	23	1	120	218	1773	10-M12 x 205	45	68	48.8	
540.1	557.1	500	PN16	715.0	559.0	23	1	120	218	1774	10-M12 x 205	45	68	47.2	
555.3	572.3	500	PN16	715.0	550.0	23	2	205	303	1775	10-M12 x 290	130	153	56.0	
555.3	572.3	600	PN16	840.0	649.5	25	1	120	218	1775	10-M12 x 205	45	68	62.3	

## Материали и Стандарти

### Тяло на фланшовия адаптор

Мека стомана по BS EN 10025-2 Клас S275

### Краен пръстен

Валцувана стомана по BS EN 10025-2 Клас S275

### Уплътнение

EPDM смес скала E по BS EN 681-1, Туре WA, в списъка на WRAS

### Усилие за затягане на болтовете/гаечен ключ

Усилие на болтовете 55-65 Nm, гаечен ключ A/F 19mm

### Покритие

Тяло и краен пръстен = Рилсън Найлон 11 по WIS 4-52-01 част 1  
Болтове и гайки = Тефлоново по WIS 4-52-03

### Болтове, гайки и шайби

#### Болтове

Стандарт - Стомана по BS EN ISO 898-1 Клас 4.8

Опция - Нерждаема стомана по BS EN ISO 3506-1 Клас 50

#### Гайки

Стандарт - Стомана по Steel to BS EN 4190 Скала 4

Опция - Нерждаема стомана по BS EN ISO 3506-2: скала A4 клас 80

#### Шайби

Нерждаема стомана по BS 1449: Част 2 Клас 304 S15

Полагат се всички усилия, за да се гарантира, че информацията, съдържаща се в тази публикация, е точна към момента на публикуването. Crane Ltd не поема отговорност за типографски грешки или пропуски, или за неправилно тълкуване на информацията в публикацията и си запазва правото да я променя без предизвестие.

# MaxiDaptor Голям диаметър фланшов адаптор PN10

## Спецификация

- 1=Тяло на монтажен пръстен
- 2=Краен Пръстен
- 3=Уплътнение
- 4=Шпилка, гайки и шайки

Работно налягане = 16 bar (вода)  
6 bar (газ)

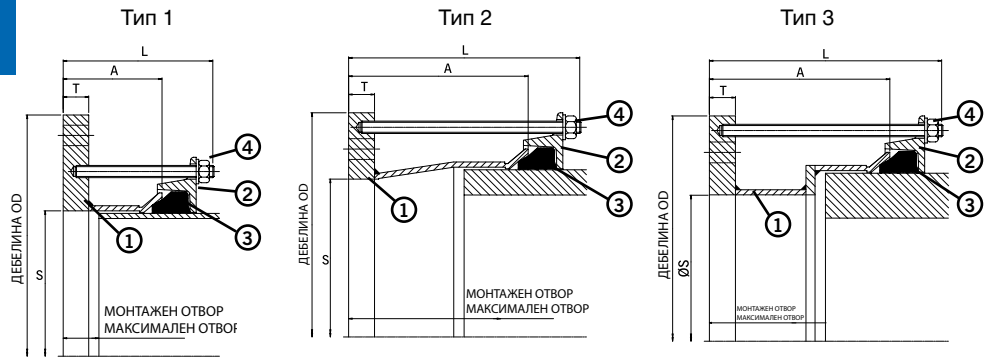

## Фланшов адаптор ПН 16 продължение

OD обхват		Детайли за фланеца								Шаблон на уплътнението №	Шпилки № диам. x дължина	Монтажен отвор		Тегло (kg)
Мин (mm)	Макс (mm)	№	Разпробиване	Диаметър на фланеца OD (mm)	Отвор на фланеца S (mm)	Дебелина на фланеца T (mm)	Тип	Дължина на централното тяло A (mm)	Външна дължина (mm) L			Мин (mm)	Макс (mm)	
566.5	583.5	500	PN16	715.0	500.0	23	2	205	303	1776	10-M12 x 290	130	153	63.6
566.5	583.5	500	PN16	715.0	550.0	23	2	205	303	1776	10-M12 x 290	130	153	56.2
582.2	599.2	500	PN16	715.0	560.0	23	3	205	303	1777	10-M12 x 290	130	153	60.4
582.2	599.2	600	PN16	840.0	601.0	25	1	120	218	1777	10-M12 x 205	45	68	72.5
601.0	618.0	600	PN16	840.0	600.0	25	1	120	218	6020	10-M12 x 205	45	68	73.4
601.0	618.0	600	PN16	840.0	620.0	25	1	120	218	6020	10-M12 x 205	45	68	69.7
613.0	630.0	600	PN16	840.0	632.0	23	1	120	218	6019	10-M12 x 205	45	68	64.4
618.0	635.0	600	PN16	840.0	637.0	23	1	120	218	6025	10-M12 x 205	45	68	63.6
630.5	647.5	600	PN16	840.0	600.0	23	1	120	218	1778	10-M12 x 205	45	68	70.6
630.5	647.5	600	PN16	840.0	649.5	23	1	120	218	1778	10-M12 x 205	45	68	61.8
645.2	662.2	600	PN16	840.0	664.0	23	1	120	218	1779	10-M12 x 205	45	68	59.7
662.0	679.0	600	PN16	840.0	681.0	23	1	120	218	1780	10-M12 x 205	45	68	57.1
675.0	692.0	600	PN16	840.0	653.0	23	2	205	303	6005	10-M12 x 290	130	153	70.6

## Материали и Стандарти

### Тяло на фланшовия адаптор

Мека стомана по BS EN 10025-2 Клас S275

### Краен пръстен

Валцувана стомана по BS EN 10025-2 Клас S275

### Уплътнение

EPDM смес скала E по BS EN 681-1, Туре WA, в списъка на WRAS

Усилие за затягане на болтовете/гаечен ключ

Усилие на болтовете 55-65 Nm, гаечен ключ A/F 19mm

### Покритие

Тяло и краен пръстен = Рилсън Найлон 11 по WIS 4-52-01 част 1

Болтове и гайки = Тефлоново по WIS 4-52-03

### Болтове, гайки и шайби

Болтове

Стандарт - Стомана по BS EN ISO 898-1 Клас 4.8

Опция - Неръждаема стомана по BS EN ISO 3506-1 Клас 50

Гайки

Стандарт - Стомана по Steel to BS EN 4190 Скала 4

Опция - Неръждаема стомана по BS EN ISO 3506-2: скала A4 клас 80

Шайби

Неръждаема стомана по BS 1449: Част 2 Клас 304 S15

# MaxiDaptor Голям Диаметър Фланшов Адаптор с ANSI разпробивка

## Спецификация

- 1=Тяло на монтажен пръстен  
2=Краен Пръстен  
3=Уплътнение  
4=Шпилка, гайки и шайки

Работно налягане = 16 bar (вода)  
6 bar (газ)

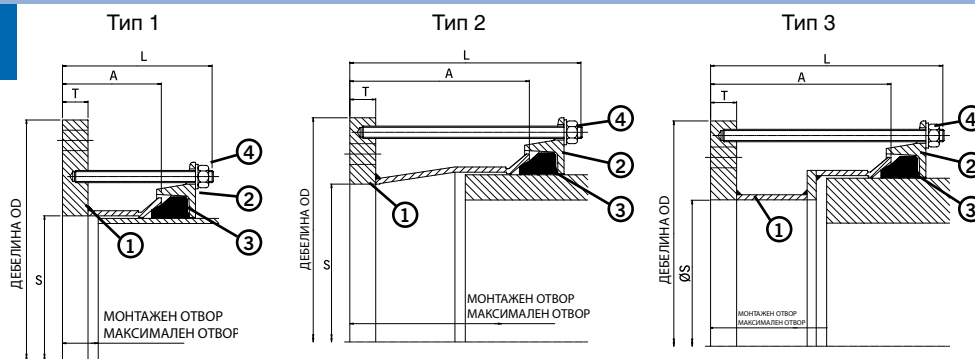

## Фланшов адаптор ANSI

OD обхват		Детайли за фланеца								Шаблон на уплътнението №	Шпилки № диам. x дължина	Монтажен отвор		Тегло (kg)
Мин (mm)	Макс (mm)	№	Разпробиване	Диаметър на фланеца OD (mm)	Отвор на фланеца S (mm)	Дебелина на фланеца T (mm)	Тип	Дължина на централното тяло A (mm)	Външна дължина (mm) L			Мин (mm)	Макс (mm)	
351.0	368.0	14"	ANSI150	533.0	370.0	25	1	120	218	6002	6-M12 x 205	45	68	35.9
374.5	391.5	14"	ANSI150	533.0	393.5	25	1	120	218	1659	6-M12 x 205	45	68	34.0
386.0	403.0	14"	ANSI150	533.0	397.5	25	2	205	218	6035	6-M12 x 290	130	153	39.0
394.3	411.3	14"	ANSI150	533.0	397.5	25	2	205	218	1766	6-M12 x 290	130	153	39.2
404.8	421.8	16"	ANSI150	597.0	424.0	25	1	120	218	1767	8-M12 x 205	45	68	42.2
425.0	442.0	16"	ANSI150	597.0	444.0	25	1	120	218	1662	8-M12 x 205	45	68	40.3
434.4	451.4	16"	ANSI150	597.0	453.5	25	1	120	303	1768	8-M12 x 205	45	68	39.4
439.0	456.0	16"	ANSI150	597.0	458.0	25	1	120	303	6036	8-M12 x 205	45	68	39.0
447.2	464.2	16"	ANSI150	597.0	448.0	25	2	205	303	1769	8-M12 x 290	130	153	46.3
455.0	472.0	16"	ANSI150	597.0	448.0	25	2	205	303	6003	8-M12 x 290	130	153	46.4
455.0	472.0	18"	ANSI150	635.0	474.0	25	1	120	303	6003	8-M12 x 205	45	68	44.0
487.3	504.3	18"	ANSI150	635.0	499.0	25	2	205	303	1771	8-M12 x 290	130	153	47.8
492.0	509.0	18"	ANSI150	635.0	499.0	25	2	205	303	6037	8-M12 x 290	130	153	47.8
501.9	518.9	18"	ANSI150	635.0	499.0	25	2	205	303	1772	8-M12 x 290	130	153	48.0
510.0	527.0	18"	ANSI150	637.0	499.0	25	2	205	303	6004	8-M12 x 290	130	153	48.6
527.0	544.0	20"	ANSI150	698.0	546.0	25	1	120	303	1773	10-M12 x 205	45	68	47.9
540.1	557.1	20"	ANSI150	698.0	550.0	25	2	205	303	1774	10-M12 x 290	130	153	54.4
546.0	563.0	20"	ANSI150	698.0	550.0	25	2	205	303	6038	10-M12 x 290	130	153	54.8
555.3	572.3	20"	ANSI150	698.0	550.0	25	2	205	303	1775	10-M12 x 290	130	153	55.0
565.0	582.0	20"	ANSI150	698.0	550.0	25	2	205	303	1776	10-M12 x 290	130	153	55.1
582.2	599.2	20"	ANSI150	709.0	550.0	25	2	205	303	1777	10-M12 x 290	130	153	57.8
601.0	618.0	24"	ANSI150	813.0	620.0	25	1	120	218	6020	10-M12 x 205	45	68	63.3
630.0	647.0	24"	ANSI150	813.0	649.0	25	1	120	303	1778	10-M12 x 205	45	68	58.7
645.2	662.2	24"	ANSI150	813.0	653.0	25	2	205	303	1779	10-M12 x 290	130	153	66.7
654.0	671.0	24"	ANSI150	813.0	653.0	25	2	205	303	6039	10-M12 x 290	130	153	66.9
662.0	679.0	24"	ANSI150	813.0	653.0	25	2	205	303	1780	10-M12 x 290	130	153	67.0
675.0	692.0	24"	ANSI150	813.0	653.0	25	2	205	303	6005	10-M12 x 290	130	153	67.3

## Материали и Стандарти

### Тяло на фланшовия адаптор

Мека стомана по BS EN 10025-2 Клас S275

### Краен пръстен

Валцувана стомана по BS EN 10025-2 Клас S275

### Уплътнение

EPDM смес скала E по BS EN 681-1, Туре WA, в списъка на WRAS

### Усилие за затягане на болтовете/гаечен ключ

Усилие на болтовете 55-65 Nm, гаечен ключ A/F 19mm

### Покритие

Тяло и краен пръстен = Рилсън Найлон 11 по WIS 4-52-01 част 1

Болтове и гайки = Тефлоново по WIS 4-52-03

### Болтове, гайки и шайби

#### Болтове

Стандарт - Стомана по BS EN ISO 898-1 Клас 4.8

Опция - Неръждаема стомана по BS EN ISO 3506-1 Клас 50

#### Гайки

Стандарт - Стомана по Steel to BS EN 4190 Скала 4

Опция - Неръждаема стомана по BS EN ISO 3506-2: скала A4 клас 80

#### Шайби

Неръждаема стомана по BS 1449: Част 2 Клас 304 S15

Полагат се всички усилия, за да се гарантира, че информацията, съдържаща се в тази публикация, е точна към момента на публикуването. Crane Ltd не поема отговорност за типографски грешки или пропуски, или за неправилно тълкуване на информацията в публикацията и си запазва правото да я променя без предизвестие.



46-48 WILBURY WAY  
HITCHIN, HERTFORDSHIRE  
SG4 0UD. UNITED KINGDOM  
ТЕЛЕФОН: +44 (0)1462 443322  
FAX: +44 (0)1462 443311  
EMAIL: [info@vikingjohnson.com](mailto:info@vikingjohnson.com)

[www.vikingjohnson.com](http://www.vikingjohnson.com)

*Полагат се всички усилия, за да се гарантира, че информацията, съдържаща се в тази публикация, е точна към момента на публикуването. Crane Ltd не поема отговорност за типографски грешки или пропуски, или за неправилно тълкуване на информацията в публикацията и си запазва правото да я променя без предизвестие.*

*Crane BS&U са единствено доставчик на продукти и нямат пряко влияние, или поемат отговорност за каквито и да било работни практики, които са използвани или показани в приложените изображения за инсталиране на такива продукти.*



ISO 14001 • EMS 51874



ISO 9001 • FM 00311



За да видите нашата видео галерия посетете:  
[www.youtube.com/user/CraneBSU](http://www.youtube.com/user/CraneBSU)

- Проектирани и произведени съгласно система за управление на качеството BS EN ISO 9001.
- Система за контрол на околната среда ISO 14001.
- За пълни условия, моля, посетете нашия website.

DR10061\_21\_02\_2019\_ISSUE 5.1

ПИОНЕРИ В ТРЪБНИТЕ РЕШЕНИЯ

**CRANE** BUILDING SERVICES & UTILITIES

[www.cranesbu.com](http://www.cranesbu.com)

